



Spółka Restrukturyzacji Kopalń S.A.

OFERTA INWESTYCYJNA

Niezabudowana nieruchomość przy ulicy
Baczyńskiego w Sosnowcu – Milowice
– województwo Śląskie.

Nieruchomość położona jest przy drodze gruntowej łączącej ul. Baczyńskiego z ul. Szybikową położoną już w Czeladzi.

Na północ od nowej zabudowy Podstrefy Sosnowiecko - Dąbrowskiej Katowickiej Specjalnej Strefy Ekonomicznej.



Sosnowiec położony jest na Wyżynie Śląskiej na terenie Zagłębia Dąbrowskiego. Pod względem geologicznym Sosnowiec położony jest w Górnośląskim Zagłębiu Węglowym obejmującym cały Górnośląski Okręg Przemysłowy oraz Rybnicki Okręg Węglowy.

Sosnowiec graniczy z następującymi miastami: Czeladź, Będzin, Dąbrowa Górnicza, Sławków, Jaworzno, Mysłowice i Katowice.

W pobliżu Sosnowca przebiega autostrada A4 natomiast przez miasto przebiegają drogi ekspresowe S1 i S86 oraz drogi krajowe nr 78 i 94.

Sosnowiec zalicza się dziś do największych ośrodków gospodarczych w Polsce. W ciągu ostatnich lat miasto przeobraziło się z ośrodka przemysłowego, z przeważającą rolą przemysłu górniczego i ciężkiego, w centrum o charakterze handlowo-usługowo-przetwórczym.



© Wydawnictwo Witanski - Katowice

DANE O TERENIE

Właściciel –

Skarb Państwa

Użytkownik wieczysty –

Spółka Restrukturyzacji Kopalń S.A.
ul. Strzelców Bytomskich 207; 41-914 Bytom
Tel.: +48 (prefix) 32/35 - 13 - 300, 32/35 - 13 - 301
Fax: +48 (prefix) 32/35-13-309; 32/35-13-310;
www.srk.com.pl

Przeznaczenie według planu zagospodarowania przestrzennego -

Teren o przeznaczeniu przemysłowo – magazynowo – składowym (Kompleks I Podstrefy Sosnowiecko-Dąbrowskiej Katowickiej Specjalnej Strefy Ekonomicznej).

Obecny sposób zagospodarowania -

Płaski teren porośnięty niską zielenią

Informacje o terenach przyległych –

W otoczeniu znajdują się tereny zabudowy przemysłowej włączone do Sosnowieckiej Strefy Ekonomicznej oraz nieużytki o charakterze rolnym.

Istniejące uzbrojenie –

Brak sieci uzbrojenia technicznego terenu.

Dostępność komunikacyjna –

Możliwość dojazdu drogami gruntowymi od ul. Baczyńskiego. Połączenie z drogami ekspresowymi S86 (Katowice-Warszawa) i S1 oraz z drogami nr 78 i 94.

Sugerowana forma zbycia –

Sprzedaż prawa wieczystego użytkowania na lata do 2089 r., w drodze przetargu publicznego. Preferowana sprzedaż całej nieruchomości..

Osoba do kontaktu –

Dyrektor Biura Zagospodarowania Majątku,
Włodzimierz Kulisz
tel.: +48 (prefix) 32/35-13-316;
e-mail.: wkulisz@srk.com.pl

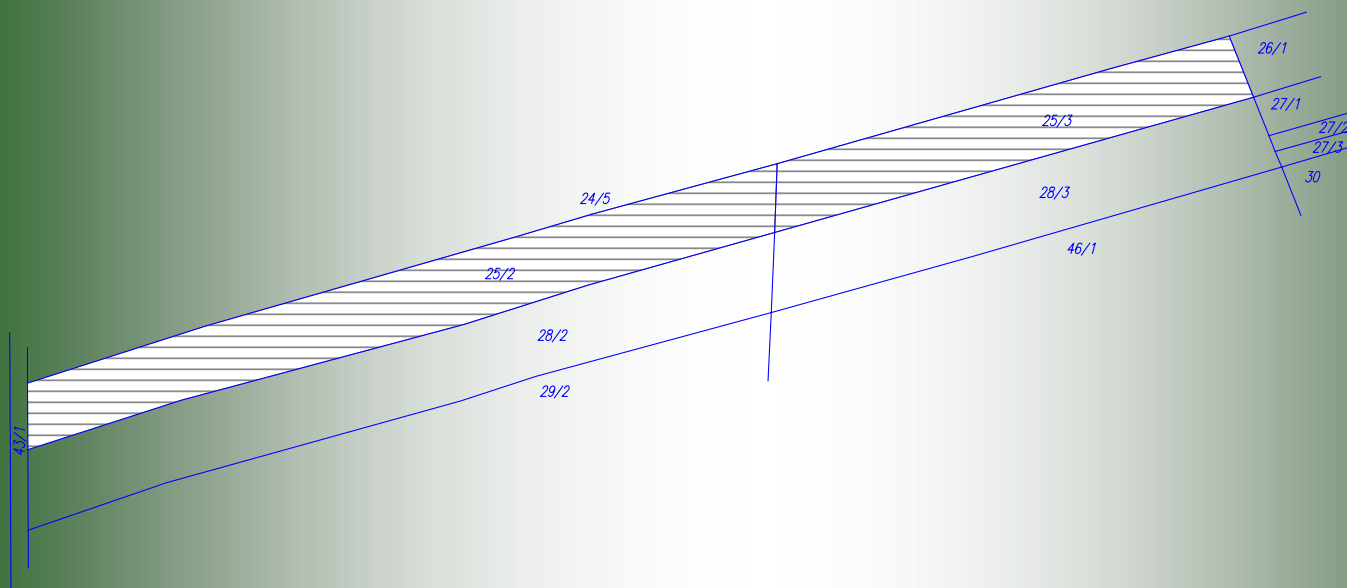

MAPA EWIDENCYJNA

POWIERZCHNIA CAŁKOWITA 0,5 ha (5070 m²)